

**PROFILILAATIKOIDEN ASENNUS- JA SÄÄTÖOHJE**  
**MONTERINGSANVISNINGAR FÖR PROFIL BOXSYSTEM**  
**PROFILE DRAWER ASSEMBLY AND ADJUSTMENT INSTRUCTIONS**

**1. Etusarjakiinnikkeen asentaminen / Montering av frontbeslag / Installing of front attachment**

- Aseta etusarjakiinnike porausreikien päälle. Paina kiinnike reikien pohjaan.  
Placera frontfästet på borrhålen. Tryck frontfästet in i hålen.  
Place the front bracket over the drilling holes. Press the bracket to the bottom of the holes.
- Kiristä etusarjakiinnikkeessä olevat ruuvit. / Skruva frontfästets skruvar. / Tighten the screws on the front bracket.

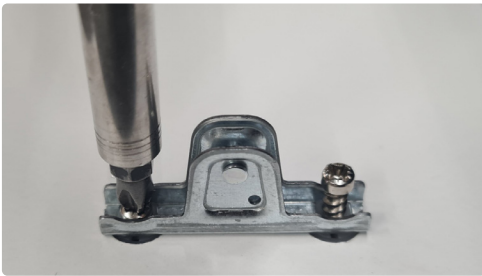
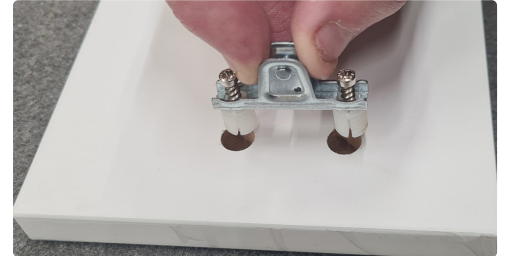

**HUOM!** Varmista huolellisesti työskentelyalueen puhtaus. Pienikin roska voi vaurioittaa etusarjaa. Käytä esim. pahvia pehmusteena etusarjan ja työtason välissä.

**OBS!** Se till att arbetsområdet är rent. Även små bit av skräp kan skada lådfronten. Man kan använda t.ex kartong mellan lådfronten och bänkskiva som skydd.

**NOTE!** Clean working area carefully. Even small piece of impurity may damage drawer front. Use piece of cardboard etc. between drawer front and worktop as a cushion.

**2. Etusarjan kiinnittäminen ja irrottaminen / Fastsättning samt lösgöring av fronten / Attaching and detaching drawer front**

**HUOM!** Käytä vain PZ2 kärjellä olevaa ruuvimeisseliä / **OBS!** Använd bara PZ2 skruvmejsel / **NOTE!** Use only PZ2 screwdriver



- Asennettaessa etulevyä, kohdistista ensin toiselta ja sitten toiselta puolelta etusarjankiinnikkeessä oleva poikkirauta sivusarjassa olevaan koukkuun ja napsauta etusarja kiinni.

När du installerar frontplattan, först på ena sidan och sedan på den andra sidan, rikta in tvärrämet i den främre satsens fäste med kroken i sidosatsen och klicka på den främre satsen.

When installing the front plate, first on one side and then on the other side, align the cross iron in the front kit bracket with the hook in the side kit and click the front kit closed.

- Aseta etusarja paikoilleen painamalla. Kuulet "klik"-äänien kun etusarja lukittuu paikoilleen.  
Sätt lådfronten på plats och tryck så att man kan höra "klick"-ljud när fronten låser sig på sin plats.  
Place drawer front on it's place, push, "click" -sound indicates when drawer front locks on it's place.

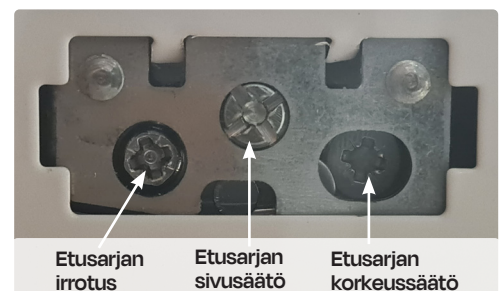

- Etusarja irtoaa lukituksesta kääntämällä kuvaan merkittyä "Etusarjan irrotus" -ruuvia laatikon oikealta ja vasemmalta puolelta. Lådfronten frigörs från låset genom att vrida på skruven "Etusarjan irrotus" markerad på bilden till höger och vänster sida av lådan.

The drawer front is released from the lock by turning the "Etusarjan irrotus" screw marked in the picture on the right and left side of the box.

- Korkean laatikon kallistusta pystyt säätämään kääntämällä "Laatikon kallistuksen säätö" -ruuvia laatikon oikealta ja vasemmalta puolelta.  
Du kan justera lutningen på den höga lådan genom att vrida på skruven "Laatikon kallistuksen säätö" på höger och vänster sida av lådan.  
You can adjust the tilt of the tall drawer by turning the "Laatikon kallistuksen säätö" screw on the right and left side of the drawer.



**PROFIILILAATIKOIDEN ASENNUS- JA SÄÄTÖOHJE**  
**MONTERINGSANVISNINGAR FÖR PROFIL BOXSYSTEM**  
**PROFILE DRAWER ASSEMBLY AND ADJUSTMENT INSTRUCTIONS**

**3. Laatikon asennus kiskoille / Lådans montering på skena / Drawer assembly to slides**

- Aseta runkokiskot puoliksi avattuun asentoon.  
Ställ skenorna i halft öppnat läge.  
Set the slides in the half open position.
- Aseta laatikko kiskojen päälle ja liu'uta sisään. Kuulet "klik"-äänen kun laatikko lukkiutuu paikoilleen.  
Sätt lådan på skenorna och glid in. "Klick"-ljudet indikerar när lådan låses på sin plats.  
Put drawer on slides and slide in. "Click" -sound indicates when drawer locks on its place.
- Avaa ja sulje laatikko normaalin toiminnan varmistamiseksi.  
Öppna och stäng lådan att garantera normal funktion.  
Open and close drawer to ensure normal function.

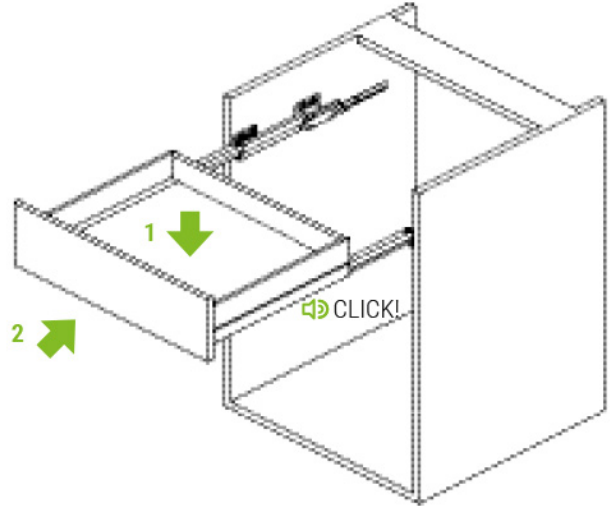

**4. Laatikon irrotus kiskoilta / Borttagning av låda från skena / Drawer dismounting from slides**

- Avaa laatikko osittain / Öppna lådan partiellt / Open drawer partially
- Paina molemmista laatikon sivujen sisällä olevista "liipasimista".  
Tryck på klipserna vid lådans undre sidor.  
Push the clips inside both drawer sides.
- Vedä laatikko ulos / Dra ut lådan / Pull drawer out

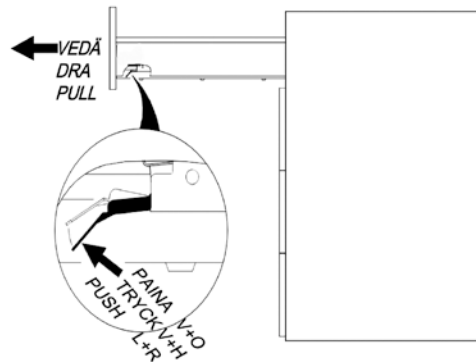

**HUOM! ÄLÄ NOSTA - KIINNITYSMEKANISMI VOI RIKKOUTUA!**  
**OBS! LYFT EJ - MEKANISMEN KAN GÅ SÖNDER!**  
**NOTE! DON'T LIFT - IT MAY BREAK ATTACHMENT MECHANISM!**

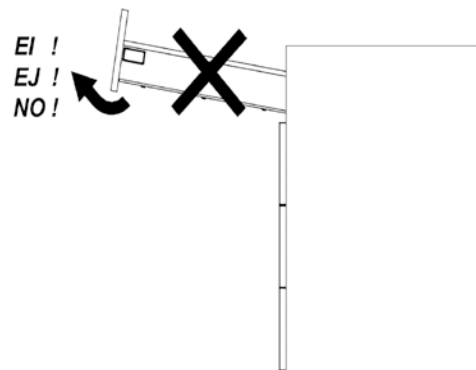

**PROFILILAATIKOIDEN ASENNUS- JA SÄÄTÖOHJE**  
**MONTERINGSANVISNINGAR FÖR PROFIL BOXSYSTEM**  
**PROFILE DRAWER ASSEMBLY AND ADJUSTMENT INSTRUCTIONS**

**5. Säädöt / Justeringar / Adjustments**

5.1 Etusarjan sivuttaissäätö / Frontstyckes vågräta justering / Horizontal adjustment

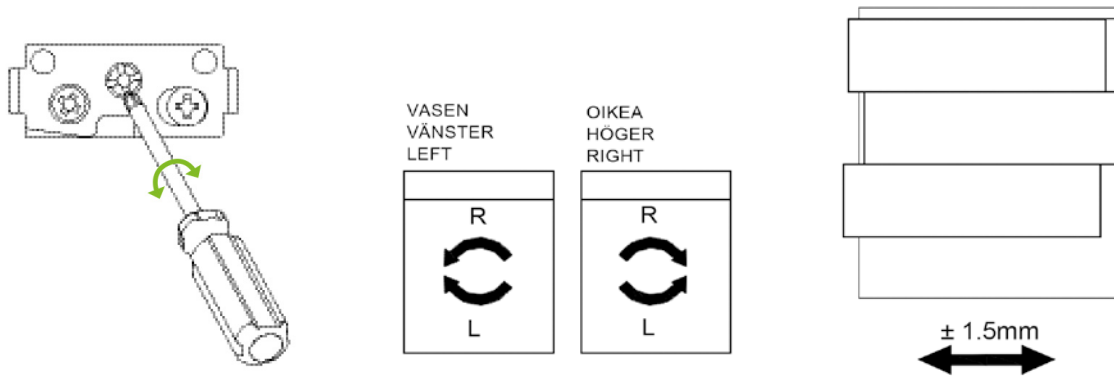

5.2 Etusarjan korkeussäätö / Frontstyckes lodräta justering / Vertical adjustment

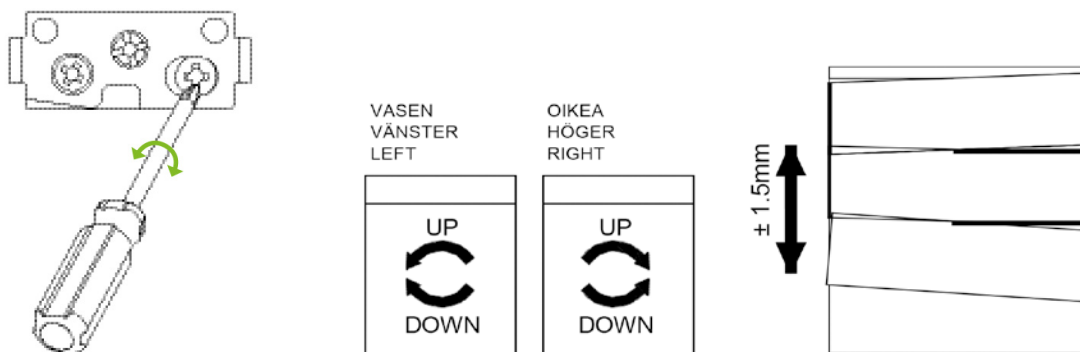

5.3 Etusarjan kallistuksen säätö / Frontstyckes vinkel justering / Tilt adjustment with railing tube

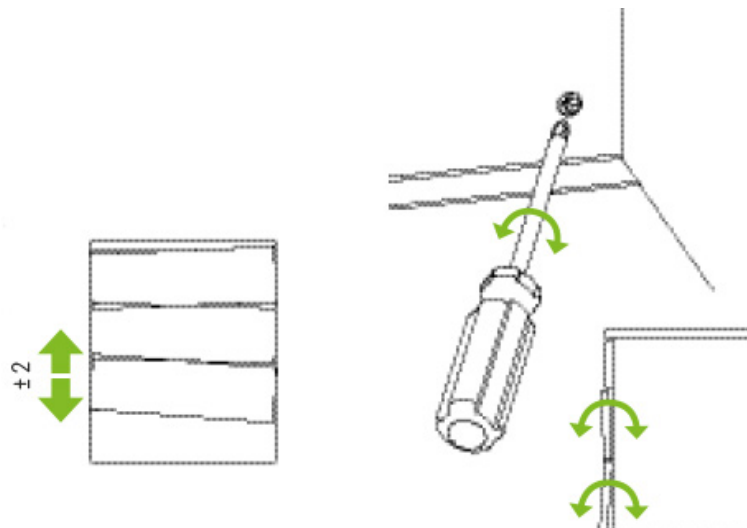

WBR..ALV

KPH-ALLASKAAPPI/-ALASIVUKAAPPI 366 MM **TEN2 LAATIKOILLA**  
 SINK CABINET 366 MM **WITH TEN2 DRAWERS**

WBR30-60ALV

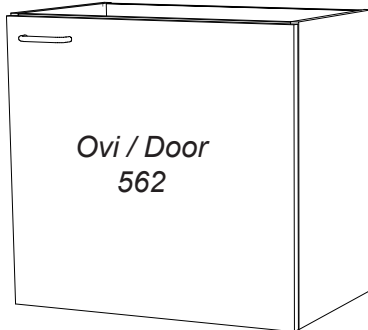

WBR60-120ALV



WBR30-120ALV

Poraus TEN2 laatikoille / Drilling for TEN2 drawers:

**Altaalla/With sink**  
 3.41 KPH TEN2 MATA LA YLÄ LTK

**Ilman allasta/Without sink**  
 5.9 KPH TEN2 KORK. YLÄ LTK

5.10 KPH TEN2 KORK. ALA LTK

6

1

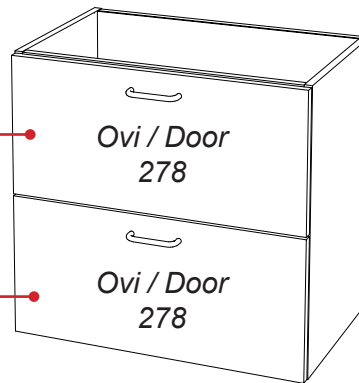

WBR30ALV

WBR50-120ALV

Profiililaatikko TEN2

Profiililaatikko TEN2

6

1

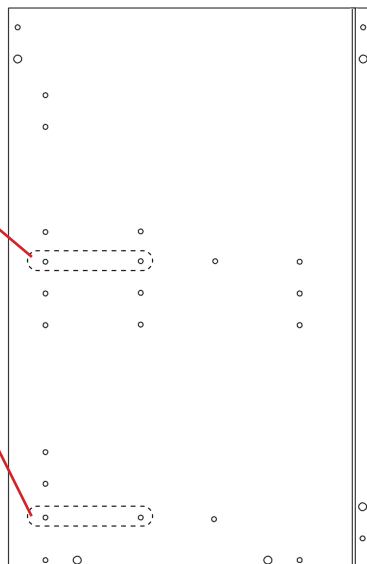

6

1

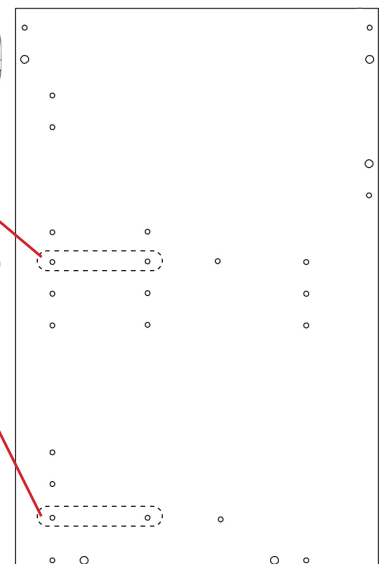

WTR..ALV

KPH-ALLASKAAPPI/-ALASIVUKAAPPI 462 MM **TEN2 LAATIKOILLA**  
SINK CABINET 462 MM **WITH TEN2 DRAWERS**

WTR30-60ALV



WTR60-120ALV



WTR30-120ALV

Poraus TEN2 laatikoille / Drilling for TEN2 drawers:

Altaalla/With sink

3.41 KPH TEN2 MATALA YLÄ LTK

Ilman allasta/Without sink

5.9 KPH TEN2 KORK. YLÄ LTK

5.10 KPH TEN2 KORK. ALA LTK

6

1

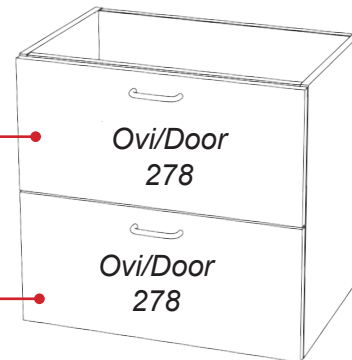

WTR30-40ALV

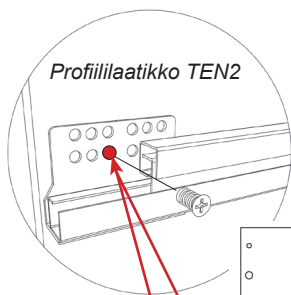

Profillilaatikko TEN2

6

1

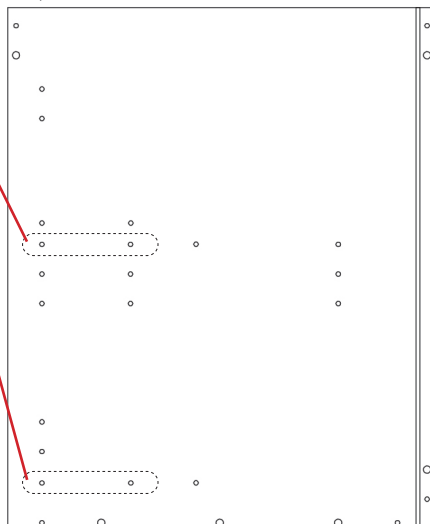

WTR60..120ALV

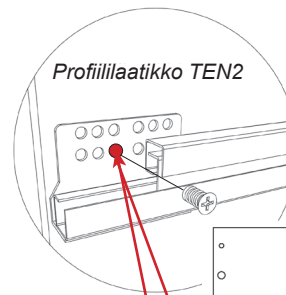

Profillilaatikko TEN2

6

1

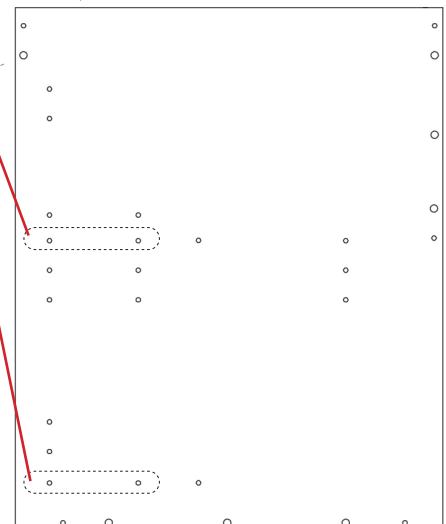

WTR30KKV  
WTR40KKV

TEN2 KPH-KOMEROKAAPPI 1750 mm  
TEN2 CLOSET CABINET 1750 mm

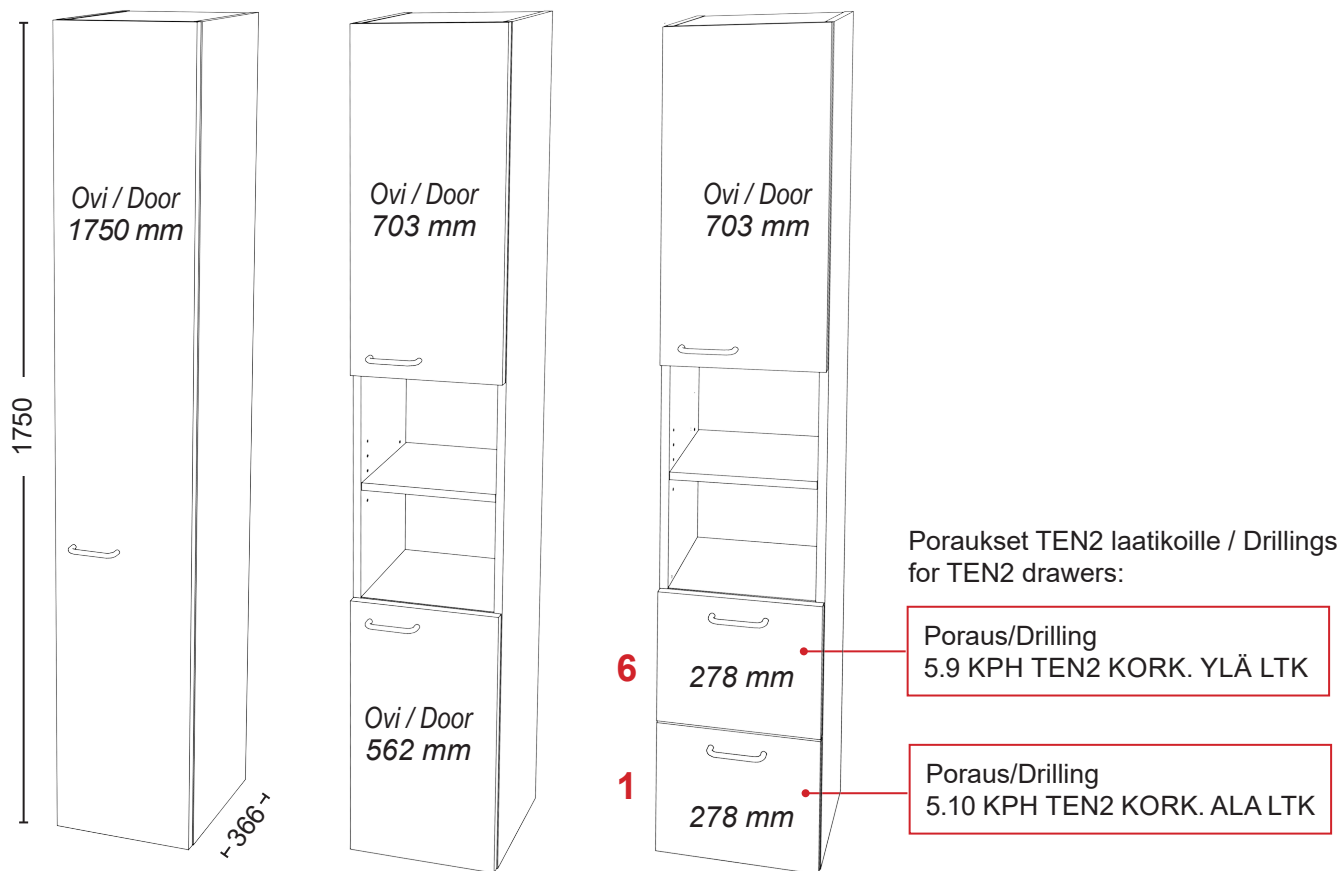

TEN2 profiillaatikko /  
TEN2 profile drawer

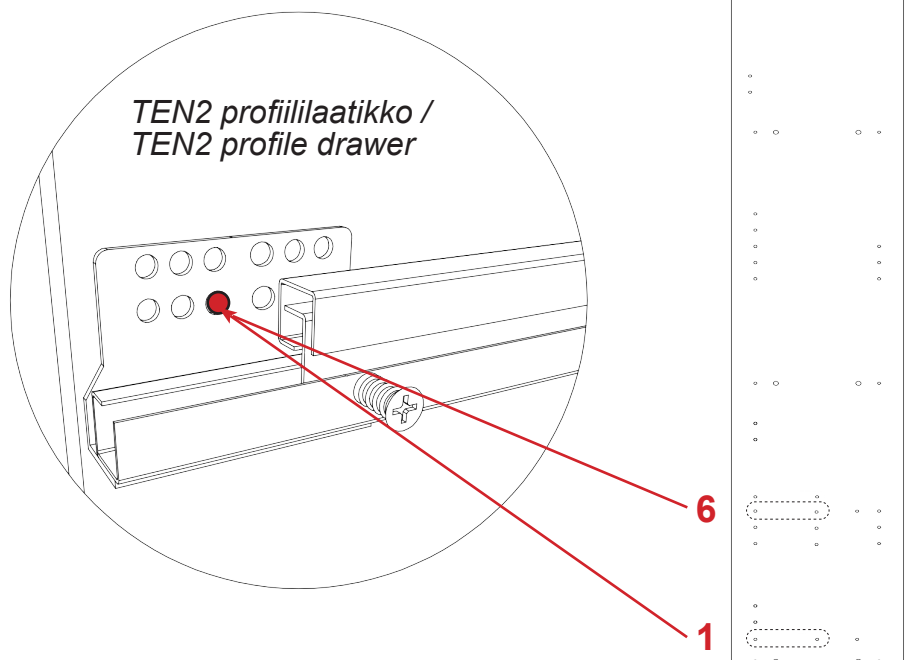

WTR30KAV  
WTR40KAV

TEN2 KPH-KOMEROKAAPPI 1556 mm  
TEN2 CLOSET CABINET 1556 mm

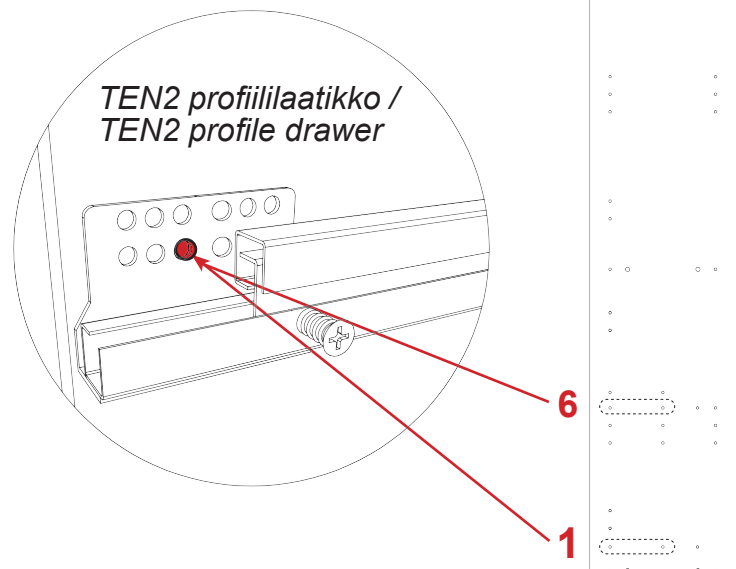
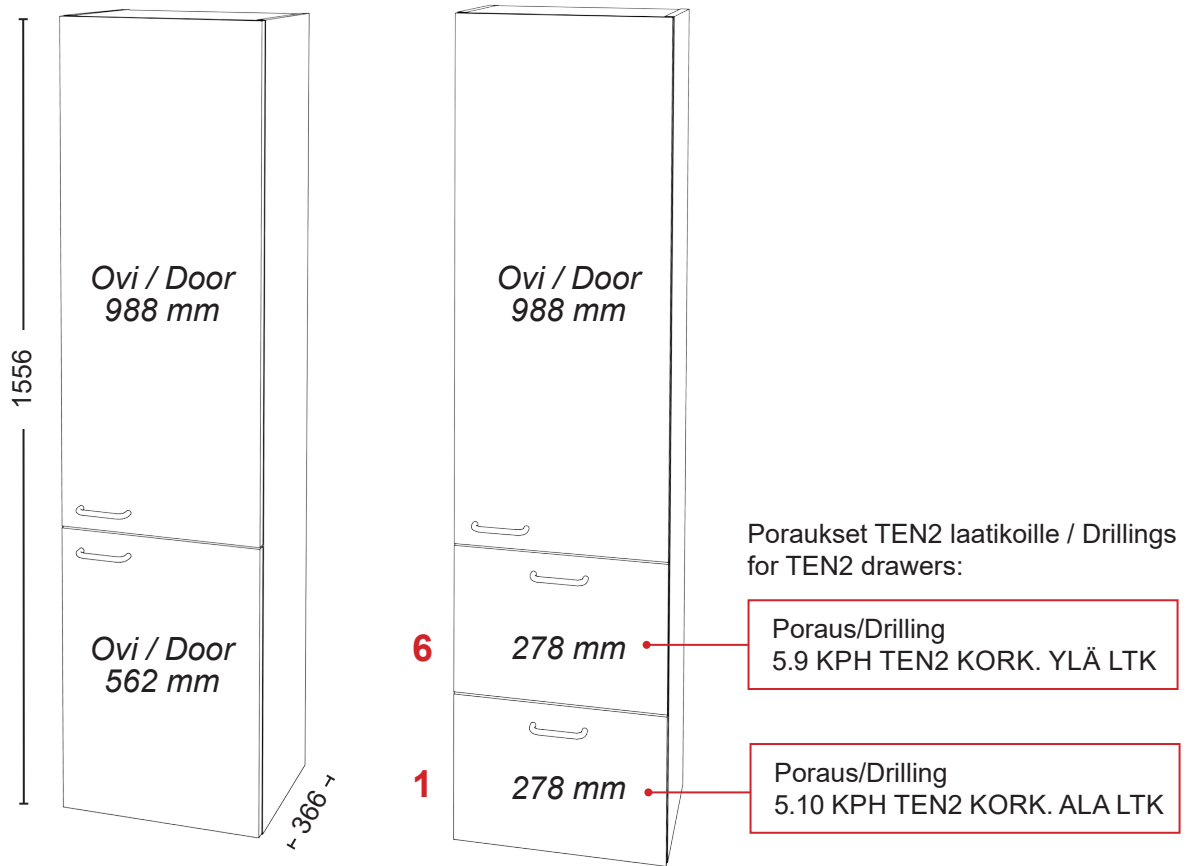

A03-12PR

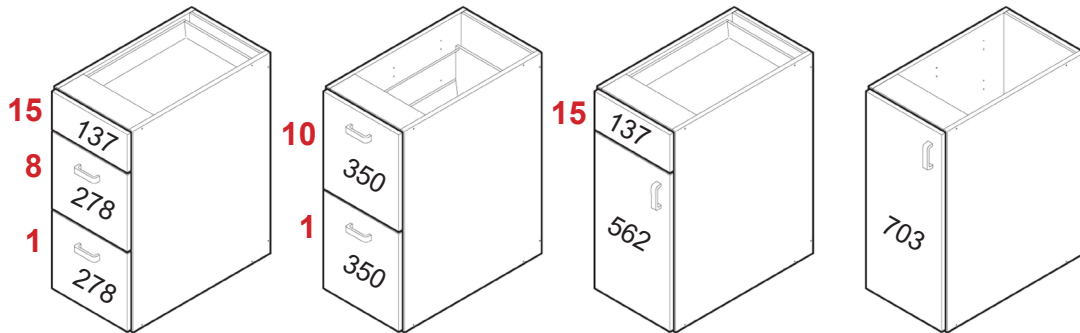
TEN2 LAATIKOSTON KISKOJEN PAIKAT /  
TEN2 DRAWER SLIDE POSITIONS

## Yläkantoinen jätevaunu/korit / Top-mounted waste bin/baskets

- Ylempi laatikko kiinnitetään alemmasta reikärivistä.
- The upper drawer is attached from the lower row of holes.
- Alempi laatikko kiinnitetään ylemmästä reikärivistä.
- The lower drawer is attached from the upper row of holes.

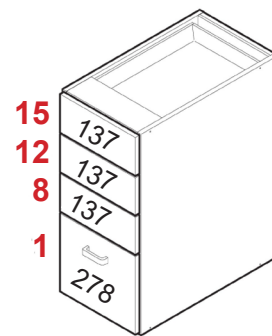
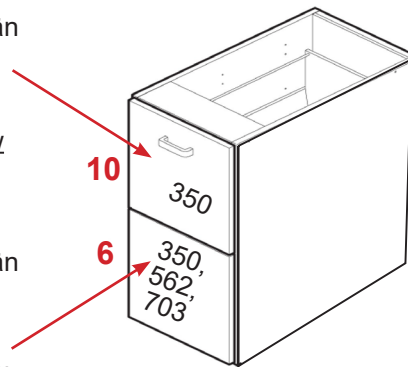

## TEN2 -LAATIKKO / TEN2 -DRAWER

- Kaikki matalat laatikot (137 etusarjalla) kiinnitetään ylemmästä reikärivistä. / All low drawers (with the 137 front set) are attached from the upper row of holes

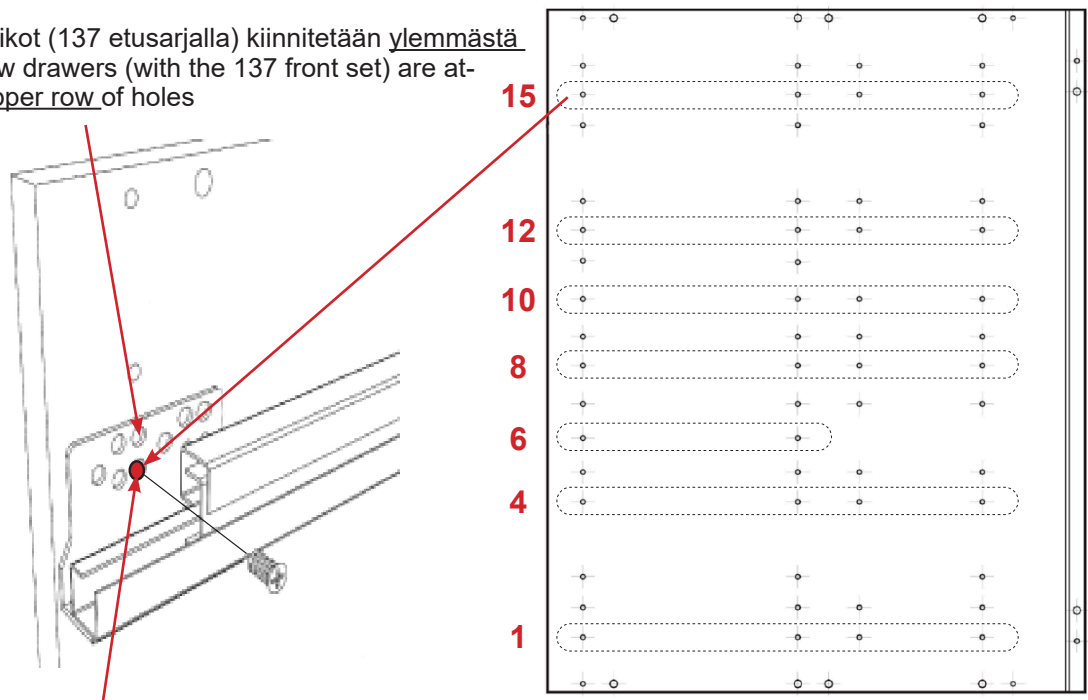

- Kaikki korkeat laatikot (278 ja 350 etusarjoilla) kiinnitetään alemmasta reikärivistä. / All high drawers (with 278 and 350 front sets) are attached from the lower row of holes.
- Kiskojen kiinnitykseen suositellaan euroruuvien lisäksi normaaleja 16mm puuruuveja. / In addition to euroscrews, normal 16 mm wood screws are recommended for attaching the slides.



A03-12PR

TEN2 LAATIKOSTON KISKOJEN PAIKAT **173** ETULEVYLLÄ /  
TEN2 DRAWER SLIDE POSITIONS ON **173** FRONT PANEL

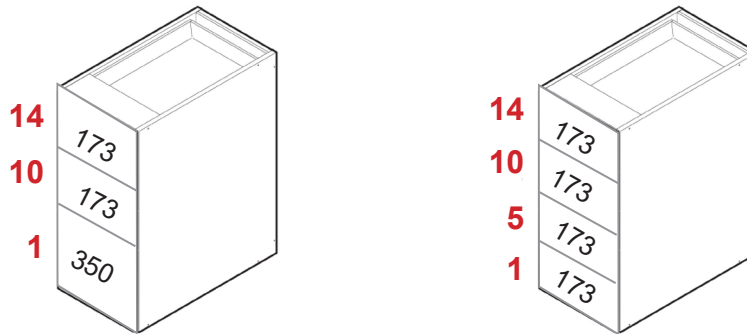

### TEN2 LAATIKKO / TEN2 DRAWER

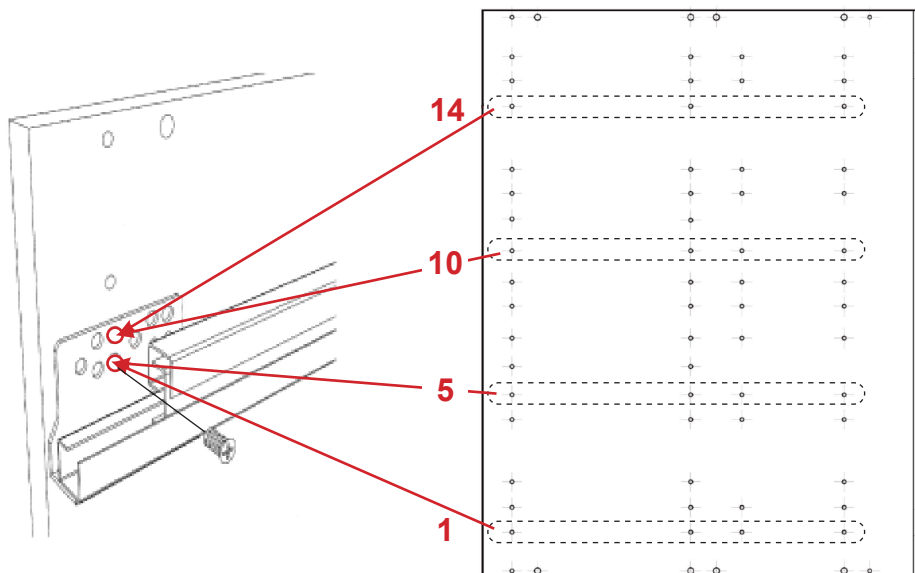

Laatikoiden kiinnitykset/reikärivit:

- 1 - Alempi reikäriivi
- 5 - Alempi reikäriivi
- 10 - Ylempi reikäriivi
- 14 - Ylempi reikäriivi

Drawer attachments/  
rows of holes:

- 1 - Lower row of holes
- 5 - Lower row of holes
- 10 - Higher row of holes
- 14 - Higher row of holes

- Kiskojen kiinnitykseen suositellaan euroruuvien lisäksi normaaleja 16mm puuruuveja. / In addition to euroscrews, normal 16 mm wood screws are recommended for attaching the slides.

### TEN2 LAATIKOSTON PORAUKSET 173 ETULEVYLLÄ / DRILLING FOR TEN2 DRAWER ON 173 FRONT PANEL

